

FICHE PRODUIT



PANNEAU RÉTROÉCLAIRÉ AVEC CADRE NOIR 18W 600MM



MODÈLES DISPONIBLES	
Température de couleur	N° de réf.
3000K	907463
4000K	907464
6000K	907465

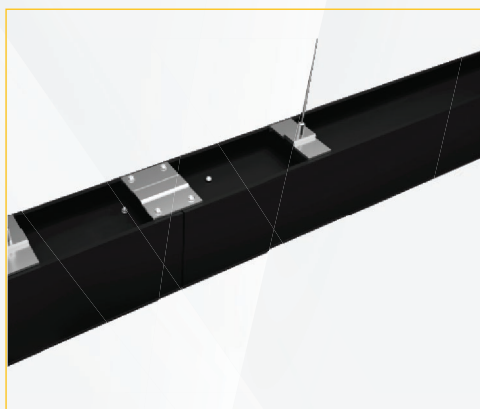

FICHE PRODUIT



PANNEAU RÉTROÉCLAIRÉ AVEC CADRE NOIR 18W 600MM

DONNÉES ÉLECTRIQUES

Puissance (consommation)	18W
Tension	AC200-240V
Facteur de puissance	≥0.5

DONNÉES PHOTOMÉTRIQUES

Température de couleur (Kelvin)	3000K, 4000K, 6000K
Couleur de lumière	Blanc
Efficacité lumineuse	110LM/W / 120LM/W
Flux lumineux	1980LM±10% / 2160LM±10%
Angle de faisceau	120°
Indice de rendu des couleurs (IRC)	≥0,80

CARACTÉRISTIQUES

Dimmable	Non
----------	-----

DURÉE DE VIE & GARANTIE

Durée de vie	50.000 h
Garantie	5 ans

DIMENSIONS & EMBALLAGE

Dimensions du produit	L588*W55*H75mm
Boîte intérieure	1 pièce
Carton extérieur	20 pièces

INFORMATIONS COMPLÉMENTAIRES

Couleur du boîtier	Noir
Indice de protection IP	IP20
Matériau du boîtier	Aluminium et polycarbonate
Certificats	CE & ROHS

MODÈLES DISPONIBLES

Température de couleur	N° de réf.
3000K	907463
4000K	907464
6000K	907465

 600 mm	 18W	 110 lm/W	
---	--	---	---

 3000K, 4000K, 6000K			
---	---	---	--

FICHE PRODUIT



PANNEAU RÉTROÉCLAIRÉ AVEC CADRE NOIR 18W 600MM

RAPPORT D'ESSAI

IETM NO.:SLL-18WSMD 0.6M

DIAGRAMME DE RÉPARTITION DE L'INTENSITÉ LUMINEUSE

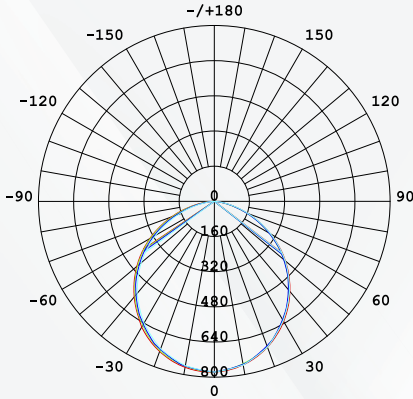

ANGLE MOYEN DU FAISCEAU (50 %) : 107,3°

UNIT: cd

- C0/180, 108.7deg
- C30/210, 107.6deg
- C60/240, 106.7deg
- C90/270, 106.2deg

DIAGRAMME ISOLUX PLANAIRE (UNITÉ : 1X)

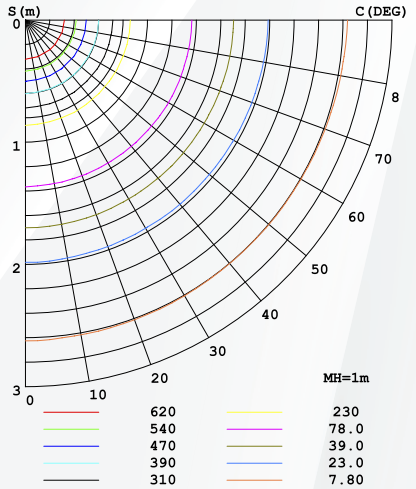

Flux out:1463 lm

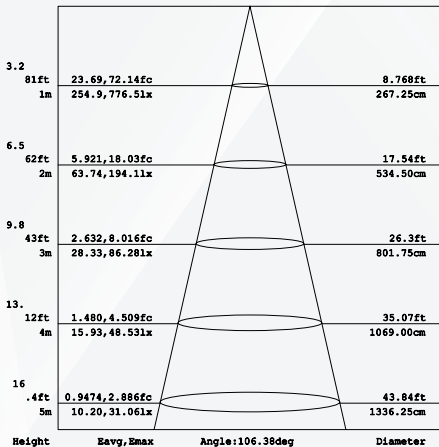

Remarque : Les courbes indiquent la zone éclairée ainsi que l'éclairage moyen lorsque le luminaire se trouve à différentes distances.

FICHE PRODUIT



PANNEAU RÉTROÉCLAIRÉ AVEC CADRE NOIR 18W 600MM

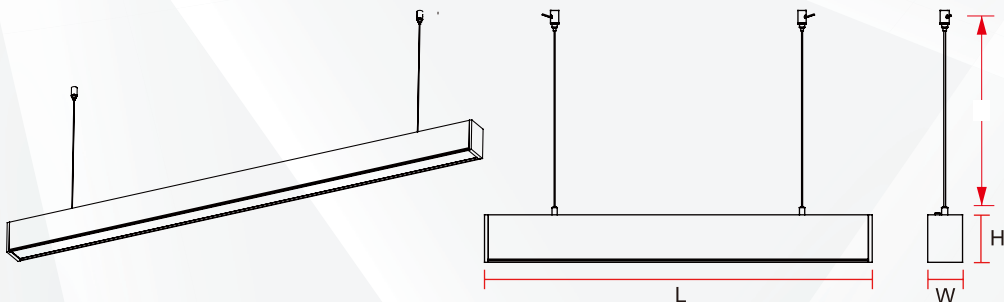

N° D'ARTICLE	PUISSANCE	DIMENSIONS DU PRODUIT (L x L x H)	LONGUEUR DE SUSPENSION (SL)
SLL-18WSMD	18W	L588*W55*H75mm	1000mm
SLL-36WSMD	36W	L1198*W55*H75mm	1000mm
SLL-48WSMD	48W	L1498*W55*H75mm	1000mm

La longueur de suspension de 1000 mm est la configuration standard. D'autres longueurs peuvent être personnalisées.

NOTICE D'INSTALLATION



Consignes de sécurité :

- 1 L'installation doit être effectuée par des électriciens agréés.
- 2 Ne touchez jamais le luminaire lorsqu'il est en fonctionnement.
- 3 En cas de dysfonctionnement, coupez immédiatement l'alimentation électrique et n'essayez pas de le réparer vous-même.
- 4 Les réparations doivent uniquement être effectuées par des électriciens agréés ou par un agent de service officiel.

Inclus



Non inclus



FICHE PRODUIT

PANNEAU RÉTROÉCLAIRÉ AVEC CADRE NOIR 18W 600MM

En série

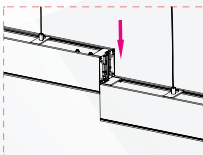

N° d'article	Connexion / Qté max. (pcs)
SLL-18WSMD	40
SLL-36WSMD	20
SLL-48WSMD	16

Cette quantité de connexion se réfère au cas d'une ligne directe avec 1 câble. Si davantage de luminaires doivent être raccordés en série, il suffit d'ajouter quelques câbles supplémentaires. Il est recommandé que la charge d'une ligne d'alimentation reste inférieure à 800W.



⚠ AVERTISSEMENT

Coupez l'alimentation électrique avant l'installation

Suspension



Étape 1 : Sortez le kit de la boîte ;

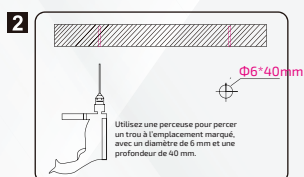

Étape 2 : Percez des trous à l'emplacement d'installation ;

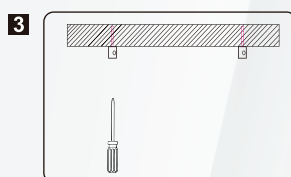

Étape 3 : Fixez le support de plafond au plafond à l'aide de longues vis ;

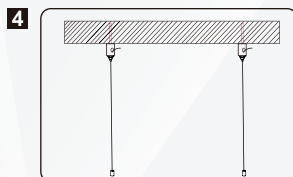

Étape 4 : Passez le câble en acier dans la fixation supérieure et serrez le bloque-câble sur la fixation supérieure ;

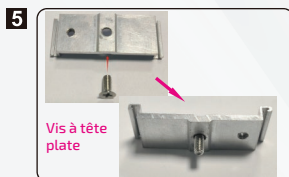

Étape 5 : Vissez la tête plate sur la petite pièce en aluminium ;



Étape 6 : Retirez à la main le capot de protection sur le côté du luminaire, puis insérez la petite plaque en aluminium ;

FICHE PRODUIT

PANNEAU RÉTROÉCLAIRÉ AVEC CADRE NOIR 18W 600MM

If In Series

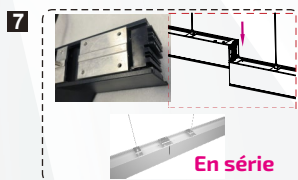

Étape 7 : En cas de montage en série, il faut également installer les grandes plaques en aluminium ;

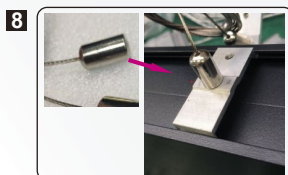

Étape 8 : Fixez l'extrémité inférieure du câble en acier à la vis de la petite pièce en aluminium ;

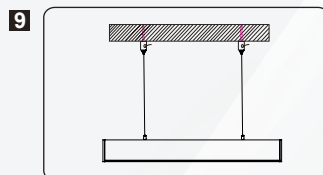

Étape 9 : Installation terminée (hauteur du câble réglable) ;

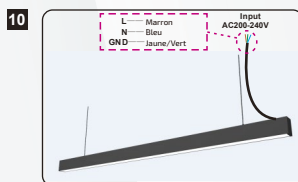

Étape 10 : Raccordez le câble du luminaire au réseau électrique ;

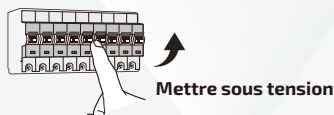

⚠ AVERTISSEMENT

Coupez l'alimentation électrique avant l'installation